

TABLE DE PIQUE-NIQUE ET BANCS PLIANTS :

Ce dont vous aurez besoin

Matériaux

- charnières 2410-698 - 2 paquets (2 par paq.)
- fixations de chevalet 1080-038 - 2 paquets (2 par paq.)
- colle Titebond III 2020-012
- vis à panneau de particules n° 8 x 1 1/4 po 2129-265 (paq. de 100)
- vis à bois n° 8 x 2 1/2 po 2174-596 (paq. de 100)
- corde 1/2 po x 20 pi 5461-715

Outils

- scie d'établi 1346-672
- ponceuse orbitale 1262-155
- raboteuse 1260-210
- perceuse 1239-000
- mèche 1/8 po 1245-423 (ensemble de mèches pour perceuse)
- mèche Forstner 3/4 po 1213-724 (ensemble de mèches)
- ruban à mesurer 1049-127
- lunettes de sécurité 1310-012
- masque de protection respiratoire 1635-057
- colliers pour tuyaux 3/4 po (3) 1022-772

Bois

- pin 8/4 x 12 x 6 pi - 2 planches
- pin 8/4 x 8 x 5 pi - 5 planches
- épinette 2 x 4 x 8 pi - 9 planches

Pièces :

- A** sièges du banc - pin - (2) 1 5/8 po x 11 1/4 po x 58 po
- B** pattes du banc - épinette - (8) 1 1/2 po x 3 1/2 po x 19 1/2 po
- C** traverses des pattes du banc - épinette - (4) 1 1/2 po x 3 1/2 po x 47 po
- D** supports des pattes du banc - pin - (4) 1 5/8 po x 5 po x 10 po (voir le dessin)
- E** planches du plateau de la table - pin - (4) 1 5/8 po x 7 1/4 po x 60 po
- F** bandes - pin - (3) 1/4 po x 1 5/8 po x 60 po
- G** supports de la table - pin - (4) 1 5/8 po x 1 5/8 po x 28 1/2 po (voir le dessin)
- H** pattes de la table - épinette - (8) 1 1/2 po x 3 1/2 po x 27 po (voir le dessin)
- I** traverses des pattes de la table - épinette - (4) 1 1/2 po x 3 1/2 po x 26 1/2 po (voir le dessin)
- J** traverses du haut pour les assemblages des pattes - épinette - (2) 1 1/2 po x 3 1/2 po x 28 1/2 po (voir le dessin)

BANCS

SIÈGES DU BANC

Coupez les deux sièges du banc aux bonnes dimensions.

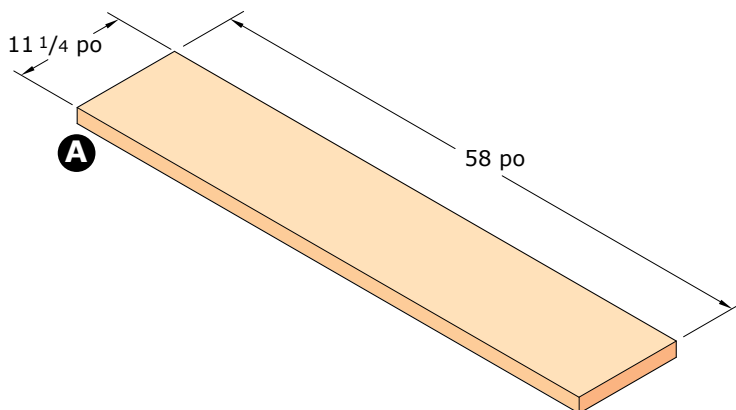

Coupez des joints à recouvrement dans les 8 pattes du banc et les 4 traverses.

PATTES DU BANC

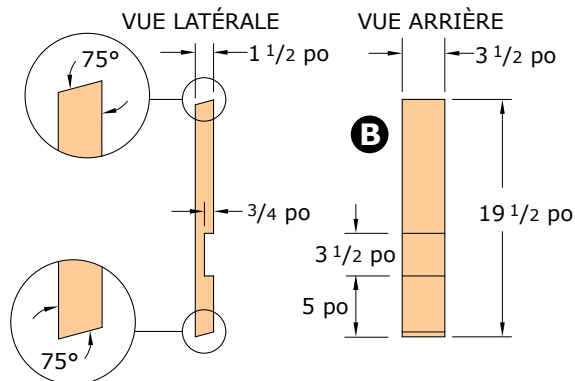

TRAVERSES

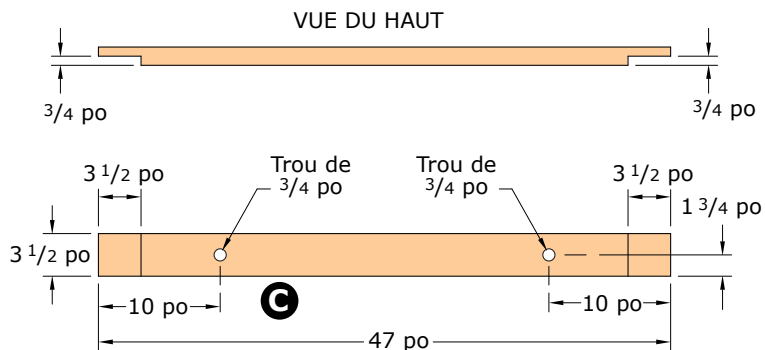

ASSEMBLAGES DES PATTES DU BANC

Fixez les traverses aux pattes à l'aide de quatre vis à panneau de particules de 1 1/4 po. Pour les bancs, percez des avant-trous pour toutes les vis afin que le bois ne se fende pas.

Faites les 4 assemblages des pattes.

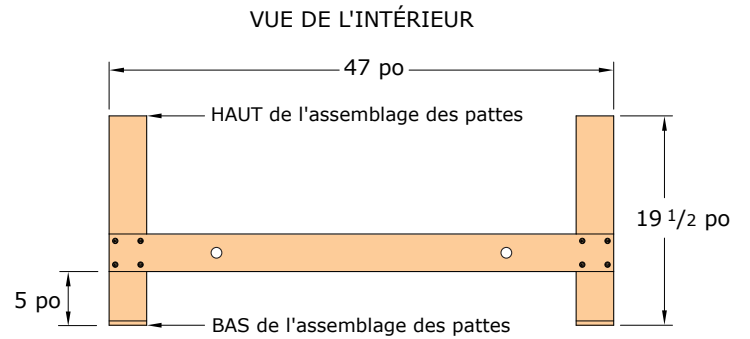
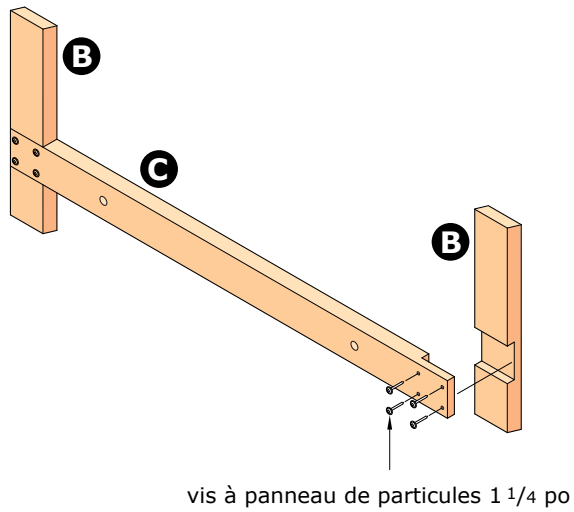

Attachez les assemblages des pattes ensemble par le haut (sur l'intérieur des pattes) à l'aide de charnières de 3 po.

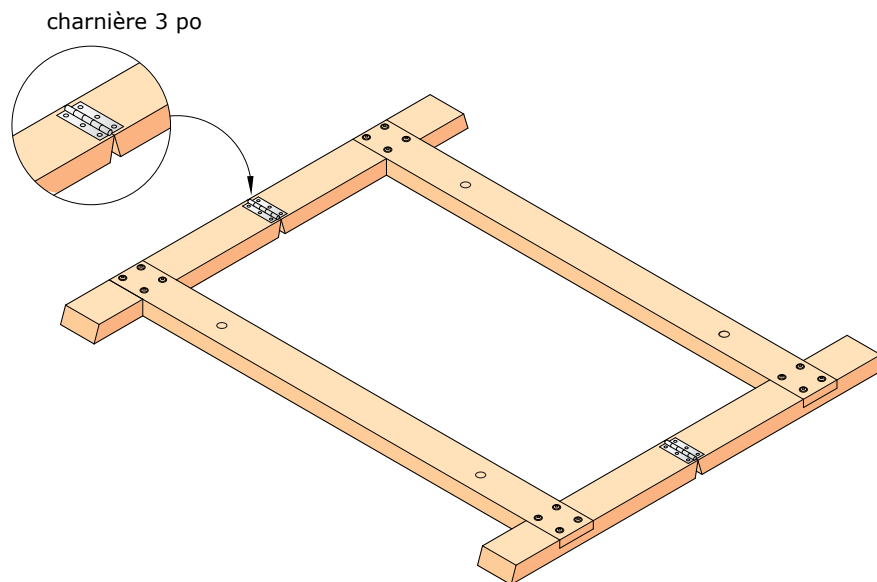

CORDE

Placez les pattes de manière à ce que 14 po sépare l'extérieur des pattes des deux côtés.
Enfilez ensuite de la corde de 1/2 po dans les trous des traverses.
Faites des nœuds bien serrés aux deux extrémités.
Ce faisant, vous empêcherez les pattes de trop s'écarter.

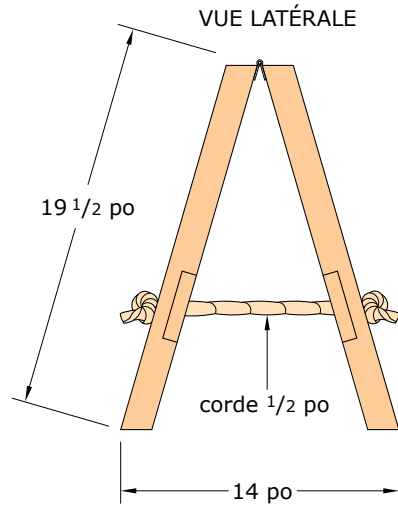

SUPPORTS DU BANC

Placez un support sous chaque siège du banc en suivant le dessin.

Collez les supports aux sièges, puis vissez-les à l'aide de vis à bois de 2 1/2 po.

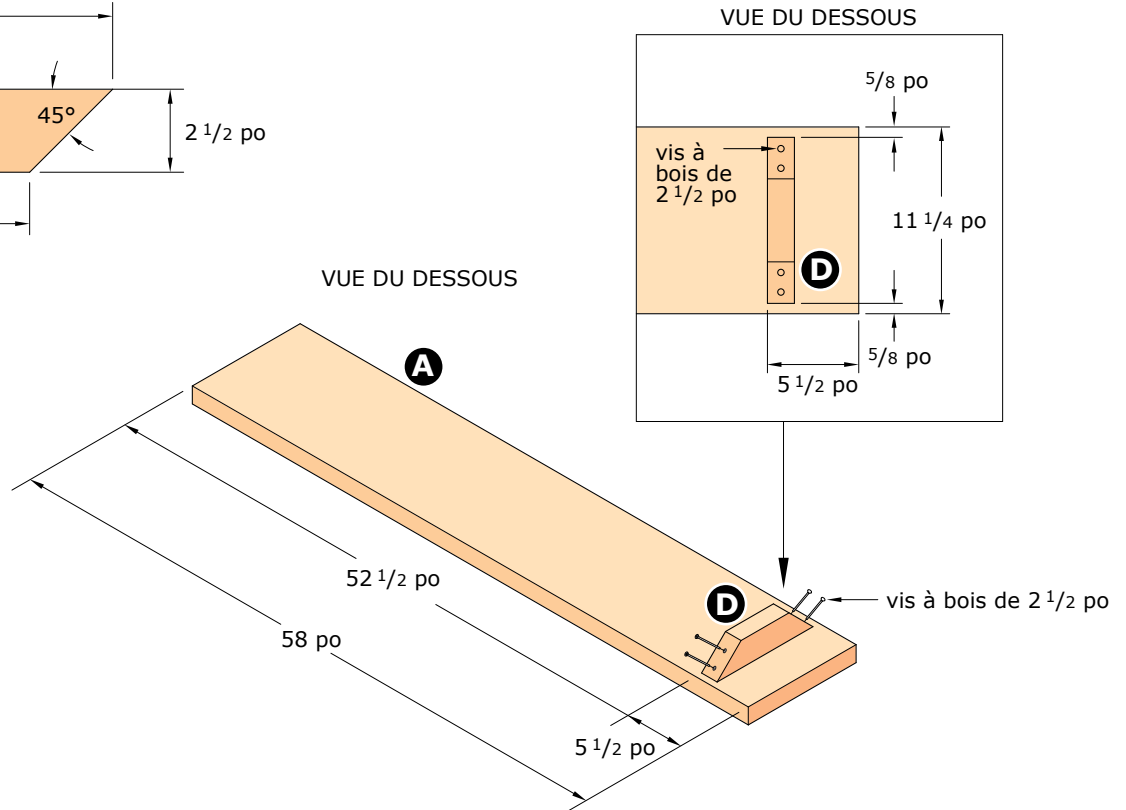
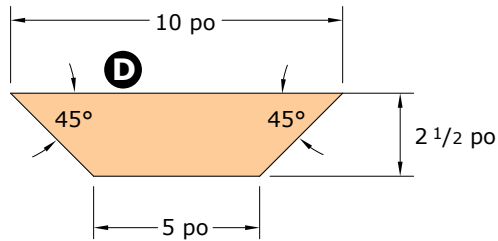

ASSEMBLAGE DU BANC

Centrez l'assemblage des pattes contre le support que vous venez d'installer.

Collez et vissez le support à une seule des pattes de l'assemblage.

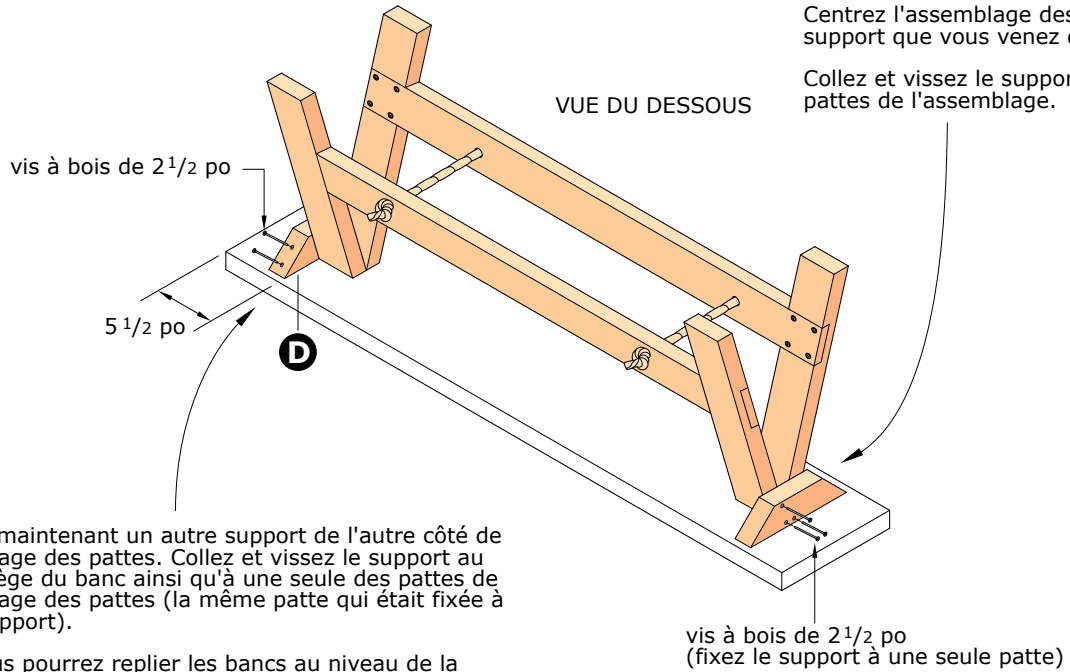

Installez maintenant un autre support de l'autre côté de l'assemblage des pattes. Collez et vissez le support au bas du siège du banc ainsi qu'à une seule des pattes de l'assemblage des pattes (la même patte qui était fixée à l'autre support).

Ainsi, vous pourrez replier les bancs au niveau de la charnière pour faciliter le rangement.

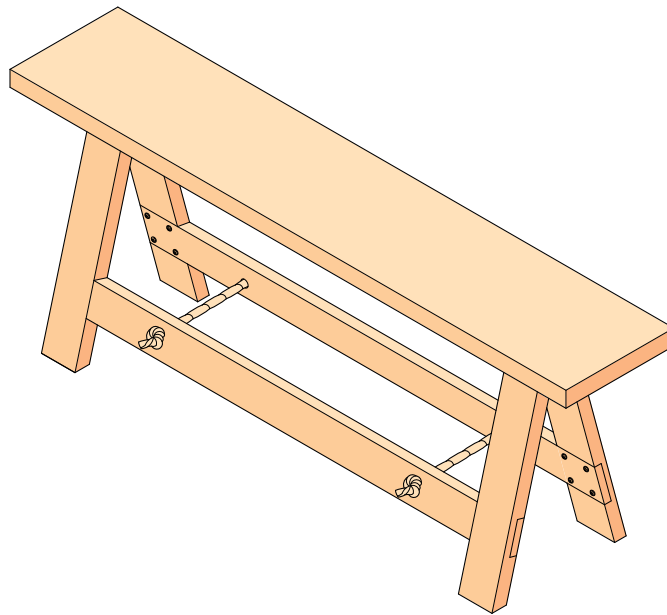

TABLE

ASSEMBLAGE DU PLATEAU DE LA TABLE

À l'aide d'une toupie ou d'une scie d'établi, façonnez une rainure de 1/4 po au milieu du côté des planches où celles-ci se rejoignent.

Coupez une bande qui sera insérée dans les rainures des planches.

Collez les planches et serrez-les ensemble pendant 24 heures.

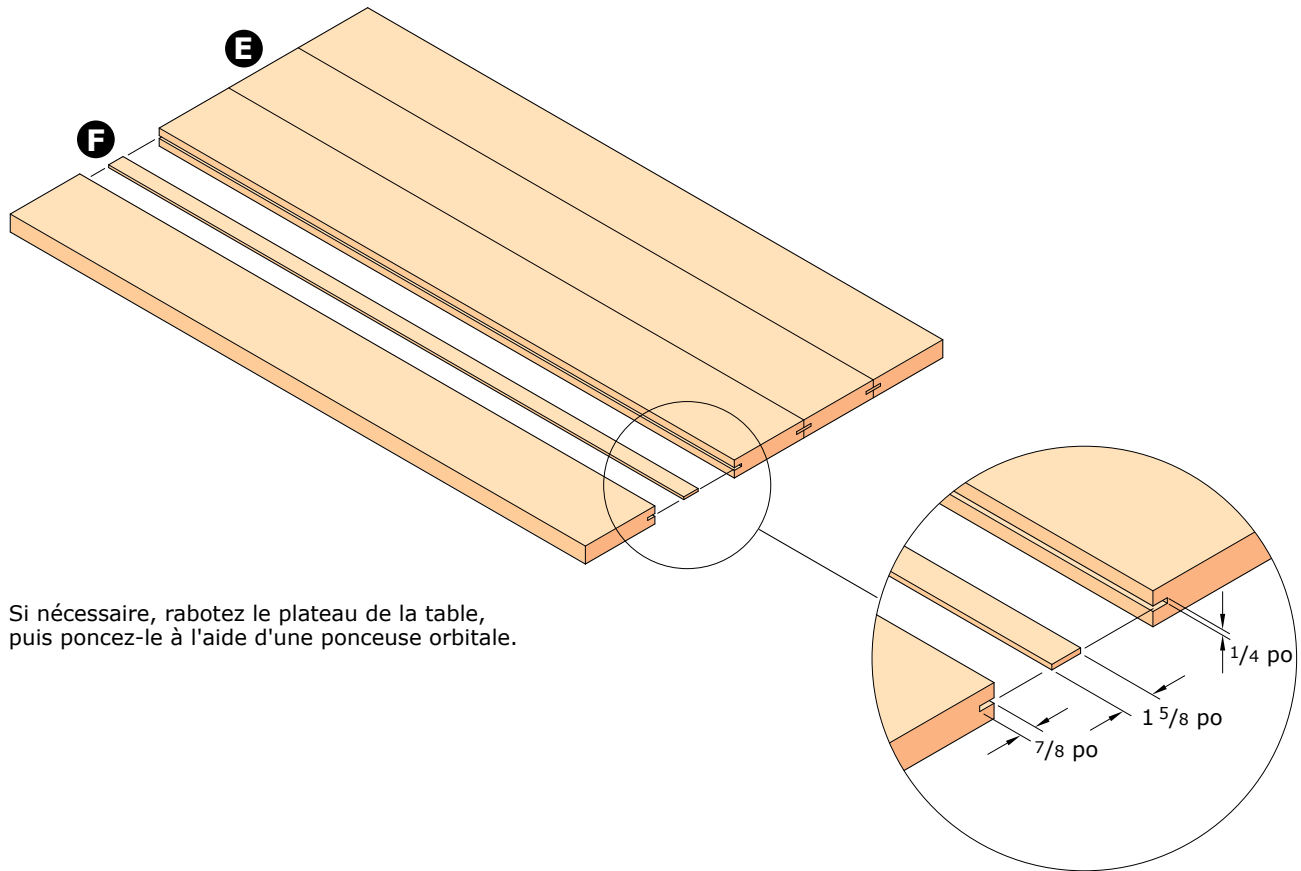

SUPPORTS DE LA TABLE



SUPPORTS DE LA TABLE

Fixez les supports au bas du plateau à l'aide de 4 vis.

Noyez les têtes de vis de $\frac{1}{4}$ po.

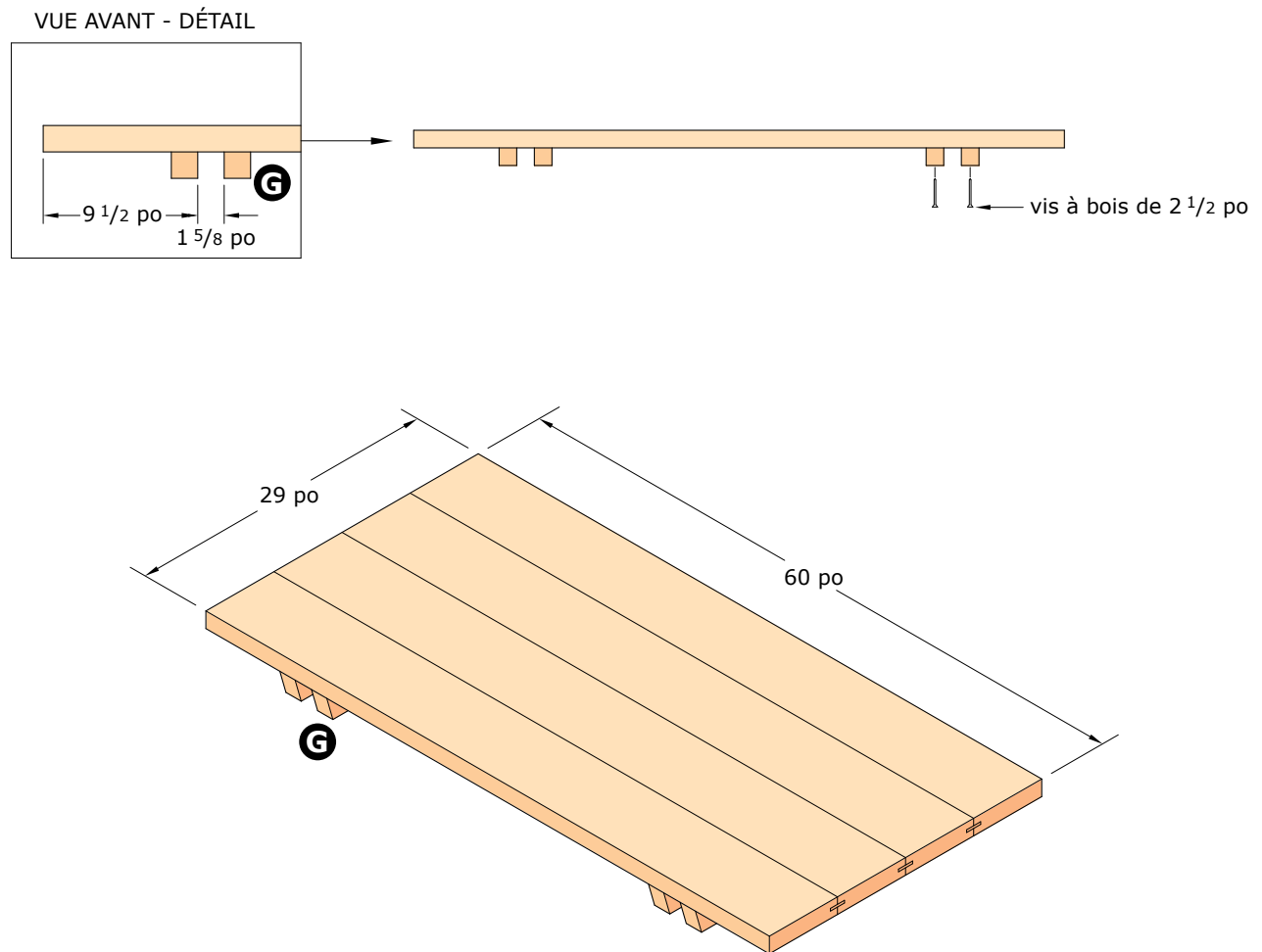

Coupez des joints à recouvrement dans les 8 pattes de la table et les 4 traverses.

PATTES DE LA TABLE

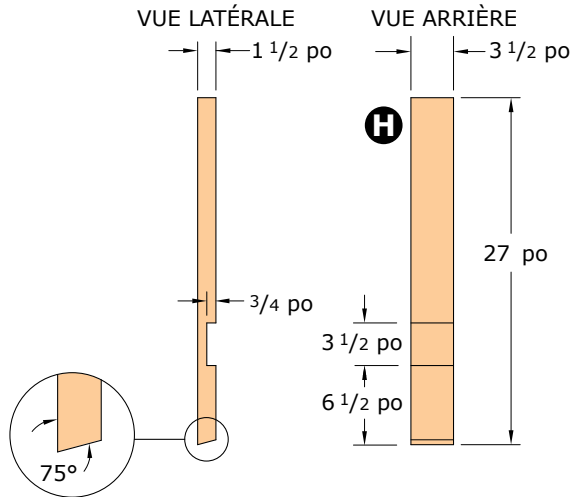

TRAVERSES

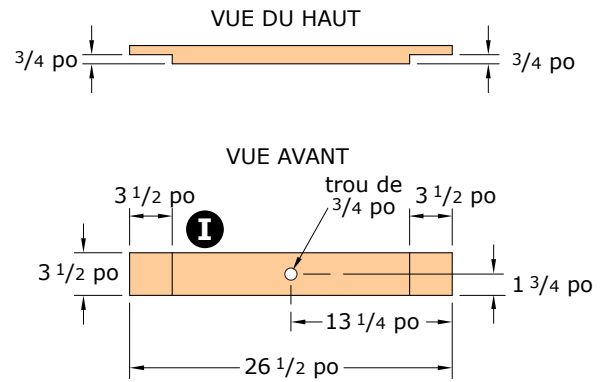

ASSEMBLAGES DES PATTES DE LA TABLE

Fixez les traverses aux pattes à l'aide de quatre vis à panneau de particules de 1 1/4 po.

Faites les 4 assemblages des pattes.

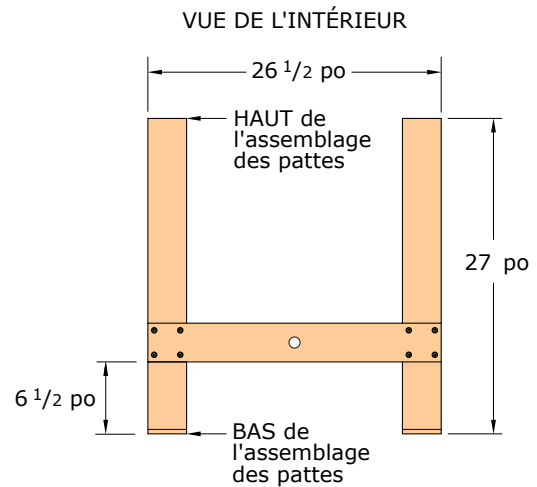
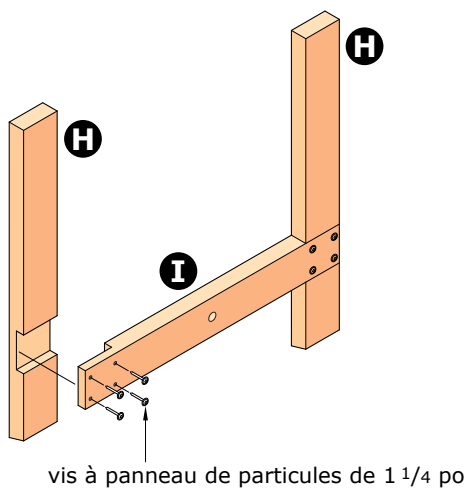

Insérez le haut des 8 pattes dans les 4 fixations de chevalet.
 Ensuite, fixez chaque patte aux fixations à l'aide de vis à panneau de particule de 1 1/2 po.

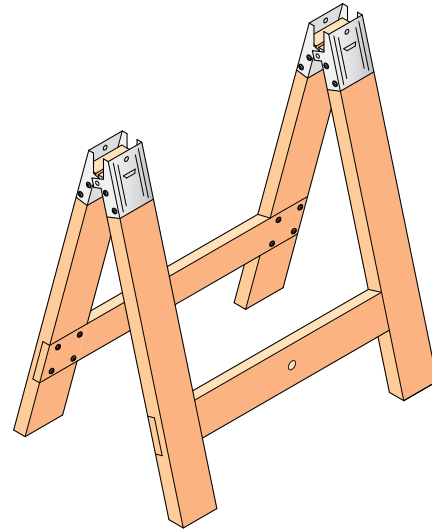
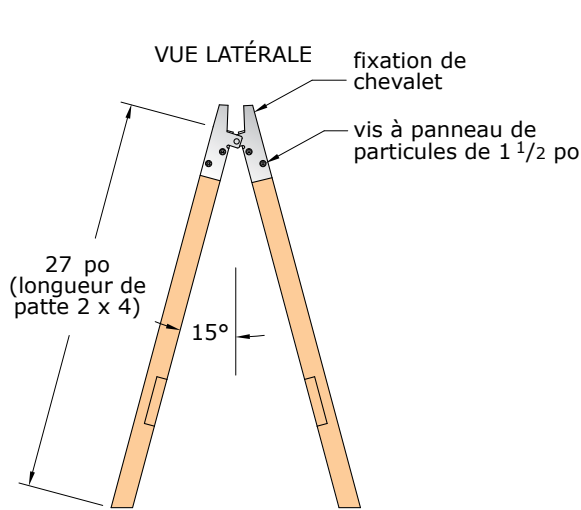

TRAVERSE DU HAUT ET CORDE

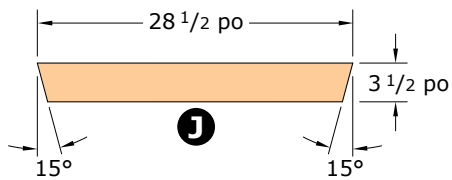

Fixez la traverse aux fixations d'un côté seulement, ce qui permettra aux assemblages des pattes de se refermer.

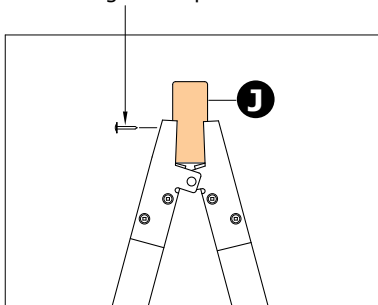

Insérez la traverse du haut fermement dans le haut des fixations. Centrez la traverse sur les fixations.

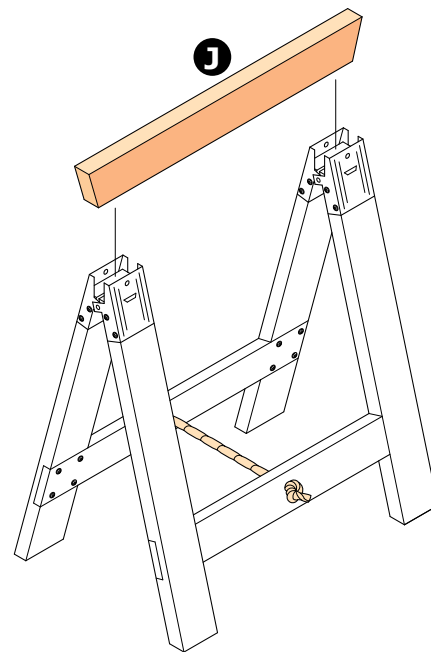

Une fois que la traverse est en place, enfiler de la corde de 1/2 po dans les trous des traverses. Faites des nœuds bien serrés aux deux extrémités. Ce faisant, vous empêcherez les pattes de trop s'écarter.

ASSEMBLAGE DE LA TABLE

Placez le plateau de la table sur les assemblages des pattes.
Placez les traverses du haut des assemblages des pattes entre les supports qui se trouvent au bas du plateau de la table.

Quand il est temps de ranger la table, retirez le plateau et repliez les pattes.

